



SUSPENSION FRAME SERVICE GEN 3 & 4 - FLIP CHIP 1557 SHOCK MOUNT HARDWARE

At Salsa, we believe that adventure makes life better. Our products lead riders to new places, new people, extraordinary achievements, and unforgettable experiences.

Thank you for your purchase. We hope it makes a good riding experience even better!

Salsa. Adventure by bike.®

⚠ WARNING: Cycling can be dangerous. Bicycle products should be installed and serviced by a professional mechanic. Never modify your bicycle or accessories. Read and follow all product instructions and warnings including information on the manufacturer's website. Inspect your bicycle before every ride. Always wear a helmet.

Compatibility & Intended Use

These instructions cover service and replacement of the flip chips and hardware located at the rear end of the shock where it connects to the shock link. Refer to the list below for frame models compatible with Flip Chip 1557 or 1579. If your frame is not listed here, you may need to refer to the Flip Chip 1593 instructions instead.

Required Hardware

- 1585 Flip Chip 1557 Hardware Kit (2.3mm throw), which is compatible with:
 - 2025+ Spearfish 4 (all spec levels)
 - 2025+ Blackthorn 2 (all spec levels)
 - 2024+ Moraine 1 (all spec levels)
 - 2021–24 Cassidy 1 (all spec levels)
 - 2021–24 Blackthorn (all spec levels)
 - 2585 Flip Chip 1579 Hardware Kit (1.7mm throw), which is compatible with:
 - 2022–24 Spearfish 3* (all spec levels)
 - 2022–24 Horsethief 3* (all spec levels)
 - 2022–24 Rustler 1* (all spec levels)
- *Also compatible with the following if used in combination with Flip Chip 1579 Shock Links:
- 2019-21 Spearfish 3 (all spec levels) with Flip Chip 1579 Shock Link Upgrade Kit 3219
 - 2019-21 Horsethief 3 (all spec levels) with Flip Chip 1579 Shock Link Upgrade Kit 3218
 - 2019-21 Rustler 1 (all spec levels) with Flip Chip 1579 Shock Link Upgrade Kit 3217

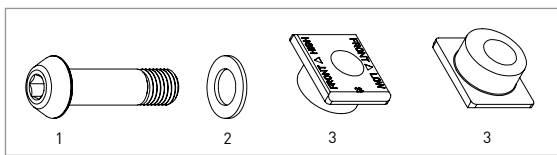
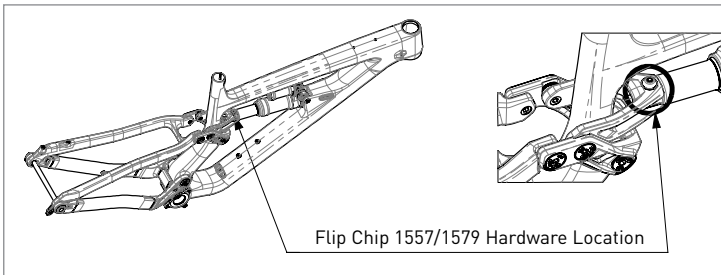

1585 & 2585 Flip Chip 1557 Hardware Kit

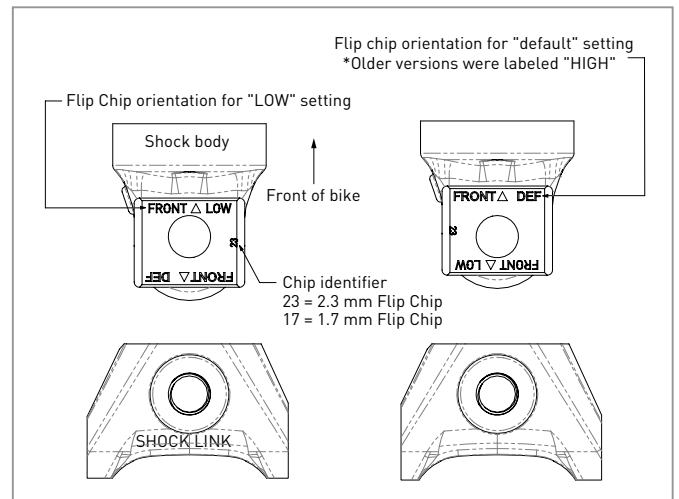

Figure 2 - Flip Chip Orientation

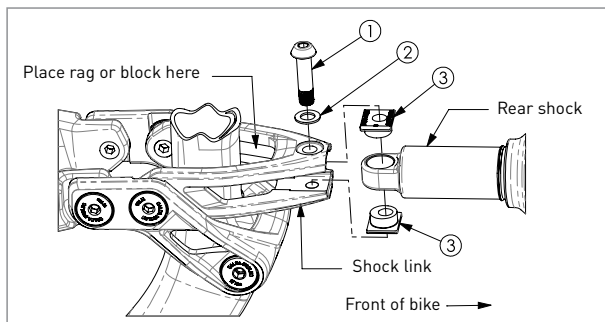

Figure 1 - Exploded View

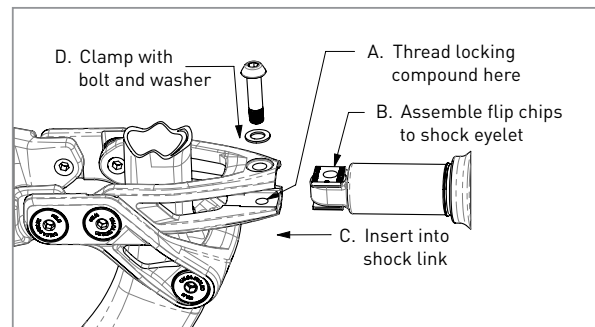

Figure 3 - Assembly Procedure



SUSPENSION FRAME SERVICE GEN 3 & 4 - FLIP CHIP 1557 SHOCK MOUNT HARDWARE

Item #	Description	Item Notes	Applies to	Found in Kit #	Qty/Kit	Tools	Prep	Torque
1	1580 Shock Link Bolt	M8 x 1.0, 31.5mm under-head length	2025+ Spearfish 4 2025+ Blackthorn 2 2024+ Moraine 1 2022-24 Spearfish 3 2022-24 Horsethief 3 2022-24 Rustler 1 2021-24 Blackthorn 1 2021-24 Cassidy 1	1585 & 2585	1	5mm hex bit	Loctite® Threadlocker Blue 242® on threads	15Nm (133 in-lbs)
2	Washer	Ø8 x Ø14 x 1mm thick	2025+ Spearfish 4 2025+ Blackthorn 2 2024+ Moraine 1 2022-24 Spearfish 3 2022-24 Horsethief 3 2022-24 Rustler 1 2021-24 Blackthorn 1 2021-24 Cassidy 1	1585 & 2585	1	--	--	--
3	1557 Flip Chip	Ø8 x 30mm wide	2025+ Spearfish 4 2025+ Blackthorn 2 2024+ Moraine 1 2021-24 Blackthorn 1 2021-24 Cassidy 1	1585	2	--	Clean shock eyelet and link	--
4	1579 Flip Chip	Ø8 x 30mm wide	2022-24 Spearfish 3 2022-24 Horsethief 3 2022-24 Rustler 1	2585	2	--	Clean shock eyelet and link	--

Required Tools & Supplies

Torque wrench
5mm hex bit
Short-bend 5mm hex key
Small hex-bit ratchet (optional)
Loctite® Threadlocker Blue 242®

Service Notes

(Refer to the figures and table on page 1, and notes on page 2 for proper installation.)

Rear Shock Eyelet Configuration

The Flip Chip 1557/1579 hardware system requires a shock with a rear eyelet internal diameter of Ø15mm and 12.7mm thickness, with no DU-coated stainless steel bushing or flanged IGUS-type reducing hardware. Some aftermarket shocks may come with these eyelet reducers installed, and they will need to be removed before the Flip Chip 1557/1579 can be installed. If you are using the Flip Chip 1557/1579 Shock Link Upgrade Kit for a Spearfish 3, Horsethief 3, or Rustler 1, you will need to remove the 1215 Shock Eyelet Reducer and the DU-coated stainless steel bushing before being able to install the Flip Chip 1559 chips in the rear eyelet. Please refer to the shock manufacturer's instructions for removing the rear shock eyelet bushing prior to installing the shock.

Flip Chip Recommended Settings

Below are recommendations for when to use the "Low" or "High" flip chip settings. After the desired setting is determined, refer to Figure 2 for proper chip orientation.

For Blackthorn & Cassidy

Consider using "Low" when:

- Additional cornering stability is desired and pedal strikes are not an issue
- Using a suspension fork with 10-20mm more than the bike's rear travel
- Using tires ranging from 29 x 2.4-2.6"

Consider using "High" when:

- More ground clearance or reducing the chance of pedal strikes is desired
- Using a suspension fork with an equal amount of travel to the bike's rear travel
- Using tires smaller than 29 x 2.4"
- The frame is retro-fitted with 27.5+ wheels and tires

For Spearfish, Horsethief, and Rustler

Consider using "Low" when:

- Additional cornering stability is desired and pedal strikes are not an issue
- A 130mm or 140mm fork is installed with 29 x 2.4-2.6" tires (Spearfish 3 and 4, Horsethief 3)
- A 150mm fork is installed with 27.5 x 2.5-2.8" tires (Rustler 1)

Consider using "High" when:

- More ground clearance or reducing the chance of pedal strikes is desired
- A 120mm fork is installed (Spearfish 3 and 4, Horsethief 3)
- A 130-140mm fork is installed (Rustler 1)
- Tires smaller than 29 x 2.4" are used (Spearfish 3 and 4, Horsethief 3)
- Tires smaller than 27.5 x 2.5" are used (Rustler 1)
- The frame is retrofitted with 27.5+ wheels and tires (Spearfish 3 and Horsethief 3)



SUSPENSION FRAME SERVICE GEN 3 & 4 - FLIP CHIP 1557 SHOCK MOUNT HARDWARE

Flip Chip & Bolt Installation & Service Notes

- Removal and initial installation of the shock link bolt is easiest with a small ratchet and 5mm hex bit or a short-bend hex key. After the bolt is initially seated using either tool, switch to the torque wrench to apply the final torque
- CAUTION: Damage to the frame's finish may occur when the shock link bolt is removed due to over-extension of the linkage and rear swing arms. Contact can occur at the front of the seat tube by the links, at the chainstays by the chainring, and at the rear axle Split Pivot area. As noted in Figure 1, place a folded-up rag or small block of foam or cardboard between the front of the seat tube and the back of the shock link so that the linkage does not over-extend.
- The forward shock bolt must also be removed to gain access to the flip chips. Refer to Suspension Service - Shock Mount Hardware instructions
- Thoroughly clean and dry the flip chips, shock eyelet, and interfacing area of the shock link. Clean and dry surfaces will produce the highest friction connection once clamped, which reduces the chance of slip, and prevents creaking during normal use
- Refer to Figure 3 for recommended installation steps:
 - A. Apply a small amount of thread-locking compound (Loctite® Threadlocker Blue 242®) to the threaded hole of the shock link before assembling the rear shock + flip chips. Ensure the thread-locking compound is only on the threaded hole—wipe the link pocket clean with a rag if necessary. **DO NOT APPLY THREAD-LOCKING COMPOUND TO THE BOLT THREADS.** This can result in contamination of the holes in the flip chips as the bolt is passed through, effectively gluing the bolt shank to the flip chips and making future removal extremely difficult.
 - B. Assemble the flip chips to the shock eyelet in the desired orientation
 - C. Insert the flip chips and shock to the shock link
- Torque the shock link bolt to spec and let the thread-locking compound cure for 24 hours. This will ensure the bolt remains tight and maintains adequate clamping force between the link and shock

Service Intervals & Ongoing Maintenance

- Inspect flip chips and fixing bolt for wear or damage at least annually. If the chips or bolt become damaged, stripped, or develop play that cannot be eliminated with the proper torque specification, replace the affected part(s)
- Check the shock link bolt for proper torque every 50 riding hours. Reapply thread-locking compound and re-torque as needed

Warranty

Salsa Cycles warrants this new Salsa product against defects in materials and workmanship for two (2) years from the original date of retail purchase by the consumer. This limited warranty is expressly limited to the repair or replacement of the original product, at the option of Salsa Cycles, and is the sole remedy of the warranty. This limited warranty applies only to the original purchaser of the Salsa product and is not transferable. In no event shall Salsa Cycles be liable for any loss, inconvenience, or damage, whether direct, incidental or consequential, or otherwise resulting from breach of any express or implied warranty or condition, of merchantability, fitness for a particular purpose, or otherwise with respect to this product except as set forth herein.

This warranty does not cover the following:

- Damage due to improper assembly or follow-up maintenance or lack of skill, competence, or experience of the end user
- Products that have been modified, neglected, used in competition or for commercial purposes, misused or abused, involved in accidents, or anything other than normal use
- Damage or deterioration to the surface finish, aesthetics or appearance of the product
- Normal wear and tear
- Labor required to remove and/or re-fit and re-adjust the product within the bicycle assembly

To the extent not prohibited by law, these warranties are exclusive and there are no other express or implied warranties or conditions including warranties or conditions of merchantability and fitness for a particular purpose.

Proof of purchase is required before a warranty claim is processed. Salsa Cycles therefore strongly encourages warranty registration at salsacycles.com. Failure to register will not affect consumer rights under the limited warranty stated above, so long as the consumer can show in a reasonable manner proof of original ownership and the date the Salsa Cycles product was purchased.

If you have any questions contact warranty@salsacycles.com or visit www.salsacycles.com/support for more warranty information.

SALSA CYCLES

6400 West 105th Street, Bloomington, MN 55438

Tel: 877-668-6223 Fax: 952-983-6210

www.salsacycles.com

Chez Salsa, nous sommes convaincus qu'un esprit d'aventure rend la vie meilleure. Nos produits amènent les cyclistes vers de nouveaux endroits, de nouvelles personnes, des exploits extraordinaires et des expériences inoubliables.

Nous vous remercions de votre achat. Nous espérons qu'il améliorera davantage une bonne expérience de vélo !

Salsa. L'aventure à vélo.®

⚠ AVERTISSEMENT : le cyclisme peut être dangereux. Les pièces pour vélo doivent être montées et réparées par un mécanicien professionnel. Ne modifiez jamais votre vélo ou vos accessoires. Lisez et suivez tous les avertissements et modes d'emploi des produits, y compris les renseignements sur le site Web du fabricant. Inspectez votre vélo avant chaque sortie. Portez toujours un casque.

Compatibilité et utilisation prévue

Ces instructions couvrent l'entretien et le remplacement des inserts Flip Chip et de la visserie situés à l'extrémité arrière de l'amortisseur, à son point de connexion avec l'étrier de l'amortisseur. Reportez-vous à la liste ci-dessous pour les modèles de cadres compatibles avec les Flip Chip 1557 ou 1579. Si le modèle ne figure pas dans la liste, il peut être nécessaire de se référer aux instructions des Flip Chip 1593 à la place.

Matériel nécessaire

- Kit de visserie 1557 Flip Chip 1585 (portée de 2,3 mm), qui est compatible avec :
 - 2025+ Spearfish 4 (tous les niveaux de composants)
 - 2025+ Blackthorn 2 (tous les niveaux de composants)
 - 2024+ Moraine 1 (tous les niveaux de composants)
 - 2021-24 Blackthorn (tous les niveaux de composants)
 - 2021-24 Cassidy 1 (tous les niveaux de composants)
 - Kit de visserie 2585 Flip Chip 1579 (portée de 1,7 mm), qui est compatible avec :
 - 2022-24 Spearfish 3* (tous les niveaux de composants)
 - 2022-24 Horsethief 3* (tous les niveaux de composants)
 - 2022-24 Rustler 1* (tous les niveaux de composants)
- * Également compatible avec les modèles suivants s'ils sont utilisés en combinaison avec des étriers d'amortisseur Flip Chip 1579
- 2019-21 Spearfish 3 (tous les niveaux de spécification) avec kit de mise à niveau de l'étrier d'amortisseur 3219 Flip Chip 1579
 - 2019-21 Horsethief 3 (tous les niveaux de spécification) avec kit de mise à niveau de l'étrier d'amortisseur 3218 Flip Chip 1579
 - 2019-21 Rustler 1 (tous les niveaux de spécification) avec kit de mise à niveau de l'étrier d'amortisseur 3217 Flip Chip 1579

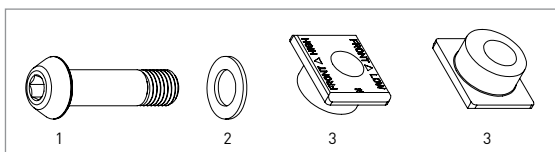
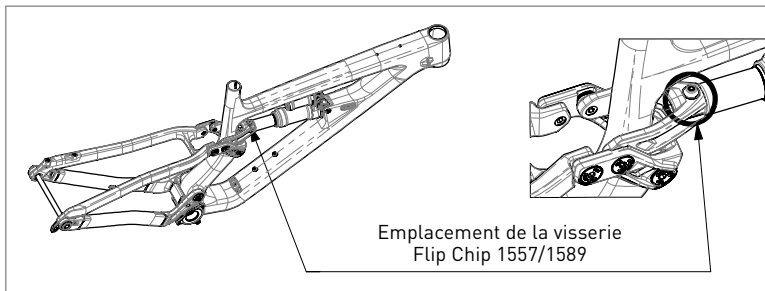

Kit de visserie 1557 Flip Chip 1585 et 2585

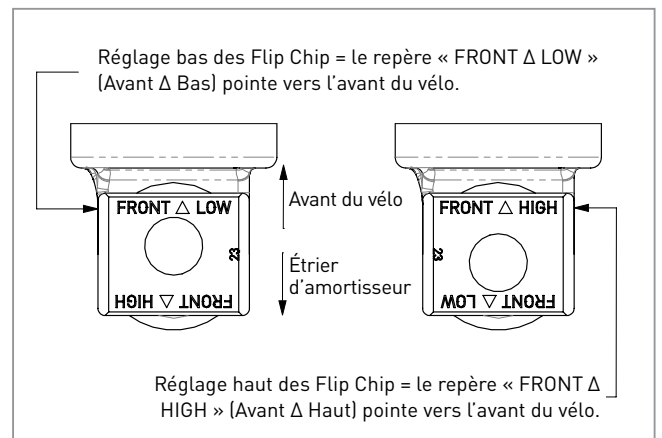

Figure 2 - Orientation des Flip Chip

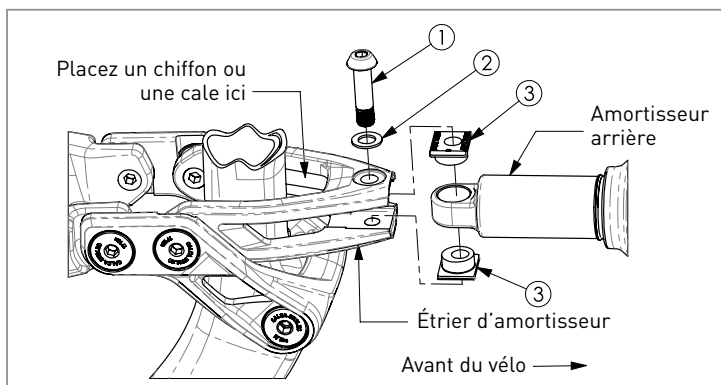

Figure 1 - Vue éclatée

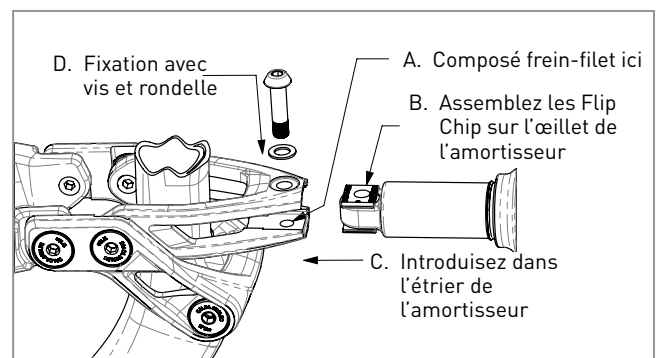

Figure 3 - Procédure d'assemblage

N° d'article	Description	Remarques sur l'article	S'applique à	Se trouve dans le kit n°	Qté/Kit	Outils	Préparation	Couple de serrage
1	Vis d'étrier d'amortisseur 1580	M8 x 1,0, longueur sous tête de 31,5 mm	2025+ Spearfish 4 2025+ Blackthorn 2 2024+ Moraine 1 2022-24 Spearfish 3 2022-24 Horsethief 3 2022-24 Rustler 1 2021-24 Blackthorn 1 2021-24 Cassidy 1	1585 & 2585	1	Embout hexagonal de 5 mm	Loctite® Threadlocker Blue 242® sure le filetage	15 Nm (133 po-lb)
2	Rondelle	Ø8 x Ø14 x 1 mm d'épaisseur	2025+ Spearfish 4 2025+ Blackthorn 2 2024+ Moraine 1 2022-24 Spearfish 3 2022-24 Horsethief 3 2022-24 Rustler 1 2021-24 Blackthorn 1 2021-24 Cassidy 1	1585 & 2585	1	--	--	--
3	Flip Chip 1557	Ø8 x 30 mm de largeur	2025+ Spearfish 4 2025+ Blackthorn 2 2024+ Moraine 1 2021-24 Blackthorn 1 2021-24 Cassidy 1	1585	2	--	Nettoyer l'œillet et l'étrier de l'amortisseur	--
4	Flip Chip 1579	Ø8 x 30 mm de largeur	2022-24 Spearfish 3 2022-24 Horsethief 3, 2022-24 Rustler	2585	2	--	Nettoyer l'œillet et l'étrier de l'amortisseur	--

Outils et fournitures nécessaires

Clé dynamométrique

Embout hexagonal de 5 mm

Clé hexagonale de 5 mm à coude court

Petit cliquet hexagonal (facultatif)

Loctite® Threadlocker Blue 242®

Remarques sur l'entretien

(Reportez-vous aux figures et au tableau de la page 1, ainsi qu'aux remarques de la page 2 pour assurer une installation correcte.)

Configuration de l'œillet arrière de l'amortisseur

Le système de visserie Flip Chip 1557/1579 nécessite un amortisseur avec un diamètre interne d'œillet arrière de Ø15 mm et d'une épaisseur de 12,7 mm, sans bague en acier inoxydable revêtue de DU ni réducteur à bride de type IGUS. Certains amortisseurs du marché secondaire peuvent être livrés avec ces réducteurs d'œillets, qui devront être retirés avant que de pouvoir installer le Flip Chip 1557/1579. Si vous utilisez le kit de mise à niveau de l'étrier d'amortisseur Flip Chip 1557/1579 sur un Spearfish, Horsethief ou Rustler, vous devrez retirer le réducteur d'œillet d'amortisseur 1215 et la bague en acier inoxydable revêtue de DU avant de pouvoir installer les Flip Chip 1559 dans l'œillet arrière. Veuillez vous reporter aux instructions du fabricant de l'amortisseur pour retirer la bague de l'œillet arrière de l'amortisseur avant d'installer l'amortisseur.

Réglages recommandés pour le Flip Chip

Ci-dessous se trouvent des recommandations pour l'utilisation des réglages « bas » (low) ou « haut » (high) du Flip Chip. Une fois le réglage souhaité déterminé, reportez-vous à la figure 2 pour connaître l'orientation correcte du Flip Chip.

Pour les modèles Blackthorn et Cassidy

Envisagez d'utiliser le réglage « bas » (low) quand :

- une plus grande stabilité dans les virages est souhaitée et les coups de pédale ne sont pas un problème
- une fourche à suspension dont le débattement est supérieur de 10 à 20 mm au débattement arrière du vélo est utilisée
- des pneus de dimensions allant de 29 x 2,4-2,6 po sont utilisés

Envisagez d'utiliser le réglage « haut » (high) quand :

- une garde au sol plus importante ou une réduction des risques de coups de pédale est souhaitée
- une fourche à suspension dont le débattement est égal au débattement arrière du vélo est utilisée
- des pneus plus petits que 29 x 2,4 po sont utilisés
- le cadre est équipé de roues et pneus 27,5+

Pour les modèles Spearfish, Horsethief, et Rustler

Envisagez d'utiliser le réglage « bas » (low) quand :

- une plus grande stabilité dans les virages est souhaitée et les coups de pédale ne sont pas un problème
- une fourche de 130 mm ou 140 mm est installée avec des pneus 29 x 2,4-2,6 po (Spearfish 3 et 4, Horsethief 3)
- une fourche de 150 mm est installée avec des pneus 27,5 x 2,5-2,8 po (Rustler 1)

Envisagez d'utiliser le réglage « haut » (high) quand :

- une garde au sol plus importante ou une réduction des risques de coups de pédale est souhaitée
- une fourche de 120 mm est installée (Spearfish 3 et 4, Horsethief 3)
- une fourche de 130-140 mm est installée (Rustler 1)
- des pneus plus petits que 29 x 2,4 po sont utilisés (Spearfish et Horsethief)
- des pneus plus petits que 27,5 x 2,5 po sont utilisés (Rustler 1)
- le cadre est équipé de roues et pneus 27,5 plus (Spearfish 3 et Horsethief 3)

Installation du Flip Chip et de la vis et remarques d'entretien

- L'utilisation d'un petit cliquet et d'un embout hexagonal de 5 mm ou d'une clé hexagonale à coude court facilite la dépose et l'installation initiale de la vis de l'étrier de l'amortisseur. Une fois la vis en place au moyen d'un des deux outils, utilisez la clé dynamométrique pour appliquer le couple de serrage final.
- ATTENTION : il est possible d'endommager la finition du cadre lors du retrait de la vis de l'étrier de l'amortisseur en cas d'extension excessive de la tringlerie et des bras oscillants arrière. L'avant du tube de selle peut entrer en contact avec les étriers, le plateau au niveau des bases et au niveau de la zone Split Pivot de l'axe arrière. Comme indiqué dans la figure 1, placez un chiffon replié ou un petit bloc de mousse ou de carton entre l'avant du tube de selle et l'arrière de l'étrier de l'amortisseur afin que la tringlerie ne se déploie pas excessivement.
- La vis avant de l'amortisseur doit également être retirée pour accéder aux Flip Chip. Reportez-vous aux instructions d'Entretien de suspension - Visserie de montage de l'amortisseur.
- Nettoyez et séchez soigneusement les Flip Chip, l'œillet de l'amortisseur et la zone d'interface de l'étrier de l'amortisseur. Des surfaces propres et sèches produisent la connexion au frottement le plus élevé une fois serrées, ce qui réduit le risque de glissement et évite le grincement lors d'une utilisation normale.
- Reportez-vous à la figure 3 pour les étapes d'installation recommandées :
 - A. Appliquez une petite quantité de composé frein-filet (Loctite® Threadlocker Blue 242®) sur l'orifice fileté de l'étrier de l'amortisseur avant d'assembler l'amortisseur arrière et les Flip Chip. Assurez-vous que le composé frein-filet ne se trouve que sur l'orifice fileté ; si nécessaire, essuyez la poche de l'étrier avec un chiffon. N'APPLIQUEZ PAS DE COMPOSÉ FREIN-FILET SUR LE FILETAGE DE LA VIS. Cela peut entraîner la contamination des orifices dans les Flip Chip lors du passage de la vis, collant ainsi effectivement la tige de la vis aux Flip Chip et rendant toute dépose ultérieure extrêmement difficile.
 - B. Assemblez les Flip Chip sur l'œillet de l'amortisseur dans l'orientation souhaitée.
 - C. Introduisez les Flip Chip et l'amortisseur dans l'étrier de l'amortisseur.
- Serrez la vis de l'étrier de l'amortisseur au couple spécifié et laissez le composé frein-filet durcir pendant 24 heures. Cela garantira que la vis restera serrée et maintiendra une force de serrage adéquate entre l'étrier et l'amortisseur.

Intervalles d'entretien et entretien périodique

- Inspectez les Flip Chip et la vis de fixation au moins une fois par an pour vérifier s'ils sont usés ou endommagés. Si les Flip Chip ou la vis sont endommagés, leur filetage foiré ou s'ils présentent un jeu qui ne peut être éliminé avec la spécification de couple appropriée, remplacez la ou les pièces concernées.
- Vérifiez le couple de serrage de la vis de l'étrier de l'amortisseur toutes les 50 heures d'utilisation. Réappliquez du composé frein-filet et resserrez selon le besoin.

Garantie

Salsa Cycles garantit ce nouveau produit Salsa contre les vices de matériaux et de fabrication pendant deux (2) ans à compter de la date d'achat originelle par le consommateur. La garantie limitée est expressément limitée à la réparation et au remplacement du produit d'origine, selon la décision de Salsa Cycles, et le seul recours possible en vertu de la garantie. Cette garantie limitée s'applique uniquement à l'acquéreur d'origine du produit Salsa et n'est pas transférable. En aucun cas Salsa Cycles ne sera responsable de toute perte, tout désagrément ou tout dommage, qu'il soit direct, accidentel, consécutif ou qu'il résulte de tout autre manquement à toute condition ou garantie expresse ou implicite de qualité marchande, d'aptitude à un usage particulier, ou autrement en ce qui concerne ce produit sauf comme établi aux présentes.

Cette garantie ne couvre pas les éléments suivants :

- Les dommages causés par un mauvais assemblage, un mauvais entretien ou par le manque de compétences, d'aptitude ou d'expérience de l'utilisateur final.
- Les produits qui ont été modifiés, négligés, utilisés lors de compétitions ou à des fins commerciales, utilisés de façon incorrecte ou abusive, qui ont subi des accidents ou un traitement autre qu'une utilisation normale.
- Les dommages ou la détérioration du fini, de la qualité esthétique ou de l'apparence du produit.
- L'usure normale.
- La main-d'œuvre nécessaire pour retirer et/ou remonter et réajuster le produit sur le vélo.

Dans la mesure où la loi l'autorise, ces garanties sont exclusives et il n'existe aucune autre garantie ou condition, explicite ou implicite, notamment toute garantie ou condition de qualité marchande ou d'aptitude à un emploi spécifique.

Une preuve d'achat est requise avant le traitement de toute réclamation au titre de la garantie. Salsa Cycles recommande donc vivement l'enregistrement de la garantie sur salsacycles.com. L'absence d'enregistrement n'aura pas de conséquence sur les droits du consommateur en vertu de la garantie limitée décrite ci-dessus, dans la mesure où le consommateur peut prouver de manière raisonnable qu'il est le propriétaire d'origine du produit Salsa Cycles, ainsi que la date d'achat du produit.

Pour toute question, envoyez un message à warranty@salsacycles.com ou consultez la page www.salsacycles.com/support pour plus d'informations sur la garantie.

SALSA CYCLES

6400 West 105th Street, Bloomington, MN 55438

Tél. : 877-668-6223 Télécopie : 952-983-6210

www.salsacycles.com