



2207 SUSPENSION FRAME SERVICE - NOTCH TRAVEL CONVERSION

At Salsa, we believe that a sense of adventure makes life better. The bicycle can be so much more than just a bike; it's a path to new places, new people, and amazing experiences.

Thank you for your purchase. We hope it makes a good riding experience even better!

Salsa. Adventure by bike.®

⚠ WARNING: Cycling can be dangerous. Bicycle products should be installed and serviced by a professional mechanic. Never modify your bicycle or accessories. Read and follow all product instructions and warnings including information on the manufacturer's website. Inspect your bicycle before every ride. Always wear a helmet.

Compatibility & Intended Use

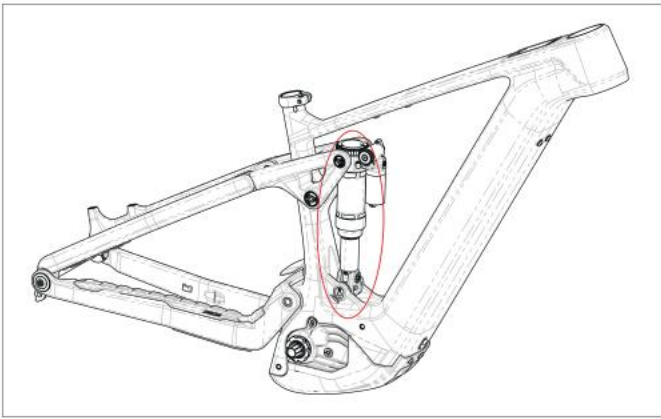

This is a guide for converting/adjusting the travel of a Salsa Notch. All variants of this e-bike model are designed using Salsa's Split Pivot+ design methodology, which allows for the frames rear travel to be increased or decrease by changing the rear shock's stroke and use/omission of the shock link.

Required Items for Travel Adjustment:

- A rear shock of the correct size and stroke for desired rear wheel travel* or an appropriate rear shock travel spacer kitt
- A suspension fork of the correct specifications at the desired front wheel travel* or an appropriate size air spring shaft assembly†
- A Salsa 2207 Shock Link assembly (if using a 205mm size rear shock)

* Refer to tables and notes below for further specifications.

† Depending on your rear shock and front fork models and desired travel amount, these units may be adjustable rather than replacing them with new ones of the correct size. Please consult the rear shock and fork manufacturer to determine if your damper units have the capability to have the travel adjusted and to obtain the necessary parts and service instructions to do so. Most travel adjustments to rear shock and front forks require a trained service technician and special tools.

Rear Shock Specifications

⚠ WARNING: Failure to meet the following criteria voids the frame warranty and can result in catastrophic damage to the frame, causing injury to the rider.

- Use only metric shocks with size and strokes listed in Table 1. Do not use imperial shock sizes
- Never pair the 2207 shock link assembly with any shock size other than 205mm
- Never omit the 2207 shock link assembly when using a 205mm shock size
- Do not use an air shock with compression ratios lower than specified in Table 1 (frequent and harsh bottom-outs can occur)
- User must check for adequate clearance through all points of travel in both high and low settings. Adequate clearance is 3mm or greater to the frame and all points on the shock (other what is directly mounted to the frame or link), and 8mm or more between the tire and back of seat tube

NOTE: For best suspension performance, Salsa recommends "medium" compression tunes and "light" rebound tunes. This may vary by shock make and model. We recommend checking with both the shock manufacturer and Salsa customer support before ordering any non-OEM rear shock.

Rear Wheel Travel	Shock Size	Shock Stroke	Upper Eyelet Hardware	Lower Eyelet Hardware	2207 Shock Link	Minimum Compression Ratio	Recommended Front Fork Travel Pairing
180mm	225	75	TRUNNION	Ø8 x 35mm	NO	2.7	190-200mm
175mm		72.5					190mm
170mm		70					180mm
165mm		67.5					180mm
160mm	205	65	TRUNNION	NO BUSHING (Ø15)	YES	2.7	170mm
155mm		62.5					170mm
150mm		60					160mm

Table 1 - Rear Shock Specifications

Wheel Size	Travel	Target Axle-2-Crown	Max Allowable Axle-To-Crown	Target Offset	Lower Headset Spec (Steerer Spec)	OEM Hub Size	OEM Front Rotor Size
29"	200mm	605mm	606mm	44mm	ZS66 (1.8" Tapered)	Ø15 x 110mm	Ø220mm
	190mm	606mm					
	180mm	596mm					
	170mm	586mm					
	160mm	576mm					

Table 2 - Front Fork Specifications

Front Fork Specifications

⚠ WARNING: Failure to meet the following criteria voids the frame warranty and can result in catastrophic damage to the frame, causing injury to the rider.

- Do NOT exceed maximum allowable axle-to-crown
- Verify that there is no contact between the frame and the fork crown, control knobs, and front tire (at full compression) throughout the entire steering range
- OEM Notch bikes use a ZS66 lower headset cup fitted with 1.8" tapered fork steerer
 - Forks with 1.5" tapered steerers can be fitted with a ZS66/40 reducing crown race
 - Forks with 1.125" straight steerers (dual-crown) can be fitted with a ZS66/30 reducing crown race.

Follow fork manufacturer's instructions for volume spacer configuration and settings for chosen travel. NOTE: Some forks may have a different front brake mount size than the OEM mounting hardware and rotor.

Tools, Supplies, & Additional Instructions

Consult the following instruction sets for tools, supplies, and specifications required for conversion parts not covered in this document:

- 3738 Trunion Pivot Bolt Kit Hardware Instructions
- 3744 Flip Chip Hardware Instructions
- Suspension Setup Guide
- Instructions provided with the stem installed on the bike
- Instructions provided with the headset installed on the bike
- Instructions provided with the front brake installed on the bike
- Instructions provided with the suspension fork that will be installed
- Instructions provided with the rear shock that will be installed

We highly recommend this conversion only be performed by a professional bicycle mechanic familiar with the components referenced in the list of instructions above.

General Conversion Procedure

1. Procure the correct size rear shock and front fork, and if required 2207 shock link assembly, for the desired amount of travel as previously described in this document. If this is being achieved via servicing existing units, have the service performed.
2. Secure the bike in a repair stand.

3. If a new fork is being fitted:
 - First remove the existing fork (this requires partial disassembly of front brake caliper, brake hose, top cap, and stem) and set it aside
 - Cut the steerer tube of new fork, following fork manufacturer's instructions, to match existing fork's steerer length, install star nut and new crown race that matches headset spec
4. Install the new or serviced fork, re-assembling brake caliper, brake hose, stem, and top cap to manufacturer's recommendations, then adjust headset preload and torque stem to manufacturer's recommendation.
5. If a new rear shock is being fitted, review 3744 Flip Chip Hardware and 3738 Trunion Pivot Bolt Hardware instructions to remove existing rear shock (and 2207 Shock link if present) and set them aside.
6. If the new or serviced rear shock is of a 205mm size, pre-assemble the 2207 shock link assembly to the rear shock (Fig. 1). Do NOT tighten to shock fixing bolt [4] yet, this is done after the assembly is fitted in the frame.

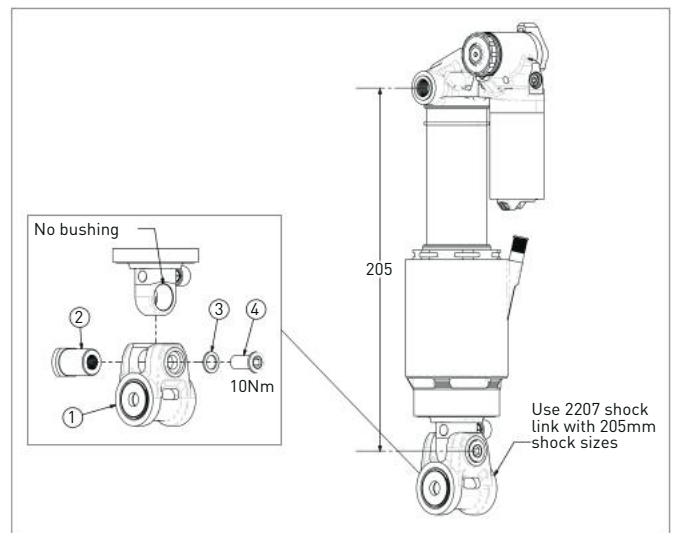

Figure 1



2207 SUSPENSION FRAME SERVICE - NOTCH TRAVEL CONVERSION

- If a new or serviced rear shock of a 225mm size is being installed, the 2207 shock link assembly is not used. Use a cable tie or wire to fix the bearing shields to the bearings and set the assembly aside for safe keeping.

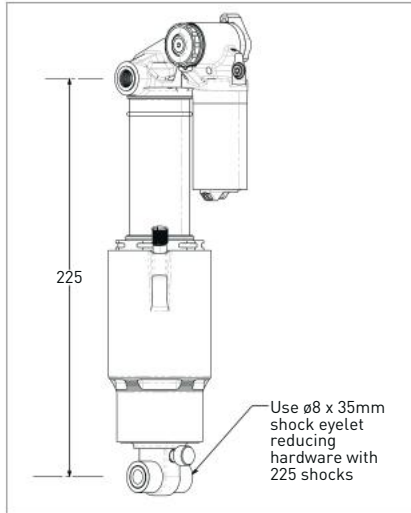

Figure 2

- Install the new rear shock/ rear shock + link assembly into the frame, loosely threading first the upper two trunnion bolts and secondly the lower flip chip hardware. Once all the hardware is loosely threaded, tighten first the upper two trunnion bolts (torque to specification in 3768 instructions), then the lower flip chip pin (torque to specification in 3744 instruction) and lastly the shock link fixing bolt (4 of Fig. 1) to 10Nm (if present).

⚠ WARNING: If a Fox Float X2, Rockshox Vivid, or similar shock is being installed, ensure the air fill valve is positioned so that it will not contact the control link at bottom-out. Rotate the shaft side assembly 180 degrees relative to the body side of the shock if needed to reposition the air fill valve.

- Set up suspension with the rider per the Suspension Setup Guide instructions, then record shock and fork pressure settings at proper sag.

Warranty

Salsa Cycles warrants this new Salsa product against defects in materials and workmanship for two (2) years from the original date of retail purchase by the consumer. This limited warranty is expressly limited to the repair or replacement of the original product, at the option of Salsa Cycles, and is the sole remedy of the warranty. This limited warranty applies only to the original purchaser of the Salsa product and is not transferable. In no event shall Salsa Cycles be liable for any loss, inconvenience, or damage, whether direct, incidental or consequential, or otherwise resulting from breach of any express or implied warranty or condition, of merchantability, fitness for a particular purpose, or otherwise with respect to this product except as set forth herein.

This warranty does not cover the following:

- Damage due to improper assembly or follow-up maintenance or lack of skill, competence, or experience of the end user
- Products that have been modified, neglected, used in competition or for commercial purposes, misused or abused, involved in accidents, or anything other than normal use
- Damage or deterioration to the surface finish, aesthetics or appearance of the product
- Normal wear and tear
- Labor required to remove and/or re-fit and re-adjust the product within the bicycle assembly

To the extent not prohibited by law, these warranties are exclusive and there are no other express or implied warranties or conditions including warranties or conditions of merchantability and fitness for a particular purpose.

Proof of purchase is required before a warranty claim is processed. Salsa Cycles therefore strongly encourages warranty registration at salsacycles.com. Failure to register will not affect consumer rights under the limited warranty stated above, so long as the consumer can show in a reasonable manner proof of original ownership and the date the Salsa Cycles product was purchased.

If you have any questions contact warranty@salsacycles.com or visit www.salsacycles.com/support for more warranty information.

SALSA CYCLES

6400 West 105th Street, Bloomington, MN 55438

Tel: 877-668-6223 Fax: 952-983-6210

www.salsacycles.com

Chez Salsa, nous sommes convaincus qu'un sens de l'aventure rend la vie meilleure. Le vélo peut être bien plus qu'un simple moyen de locomotion, il permet d'accéder à de nouveaux horizons, à de nouvelles personnes et à des expériences extraordinaires.

Nous vous remercions pour votre achat. Nous espérons qu'il vous apportera une expérience de vélo encore meilleure!

Salsa. L'aventure à vélo.®

▲ AVERTISSEMENT : Le cyclisme peut être dangereux. Les produits de vélo doivent être installés et entretenus par un mécanicien professionnel. Ne modifiez jamais votre vélo ou ses accessoires. Lisez et suivez tous les avertissements et modes d'emploi des produits, y compris les renseignements sur le site Web du fabricant. Inspectez votre vélo avant chaque sortie. Portez toujours un casque.

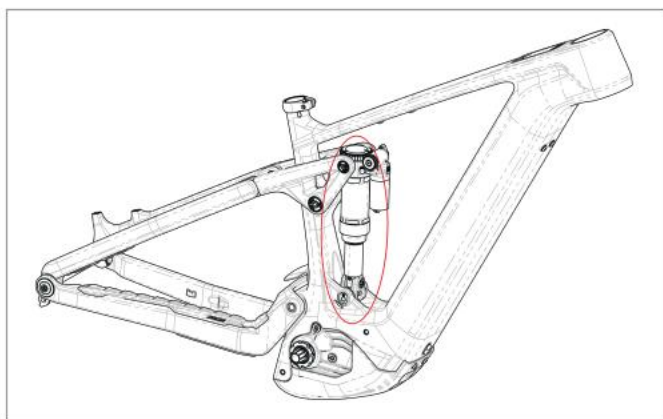

Compatibilité et utilisation prévue

Ce guide permet de convertir/ajuster la course d'un système Notch de Salsa. Toutes les variantes de ce modèle de vélo à assistance électrique sont conçues en utilisant la méthodologie de conception Split Pivot+ de Salsa qui permet d'augmenter ou de réduire le débattement arrière du cadre en modifiant la course de l'amortisseur arrière et par l'utilisation/omission de la tringlerie de l'étrier d'amortisseur.

Éléments requis pour l'ajustement de la course :

- Un amortisseur arrière de taille et de course correctes pour le débattement souhaité de la roue arrière* ou un kit approprié d'entretoises de course de l'amortisseur arrière.†
- Une fourche à suspension aux spécifications correctes pour le débattement de roue avant souhaité* ou un ensemble de tiges de ressorts à air de taille appropriée.†

- Un ensemble d'étrier d'amortisseur Salsa 2207 (en cas d'utilisation d'un amortisseur arrière de 205 mm).

* Reportez-vous aux tableaux et remarques ci-dessous pour plus de précisions.

† En fonction des modèles d'amortisseur arrière et de fourche avant et du débattement souhaité, ces éléments peuvent être réglés au lieu d'être remplacés par des neufs de la taille appropriée. Veuillez consulter le fabricant de l'amortisseur arrière et de la fourche pour déterminer si leur course peut être réglée et pour obtenir les pièces et les instructions d'entretien nécessaires à cet effet. La plupart des réglages de la course de l'amortisseur arrière et de la fourche avant nécessitent l'intervention d'un technicien qualifié et d'outils spéciaux.

Spécifications de l'amortisseur arrière

▲ AVERTISSEMENT : Le non-respect des critères suivants annule la garantie du cadre et peut entraîner des dommages importants au cadre susceptibles d'entraîner des blessures à l'utilisateur.

- N'utilisez que des amortisseurs métriques dont les dimensions et les courses sont indiquées dans le tableau 1. N'utilisez pas d'amortisseurs de dimensions anglo-saxonnes.
- N'utilisez jamais l'ensemble d'étrier d'amortisseur 2207 avec un amortisseur d'une taille autre que 205 mm.
- N'omettez jamais l'ensemble d'étrier d'amortisseur 2207 en cas d'utilisation d'un amortisseur de 205 mm.
- N'utilisez pas un amortisseur pneumatique dont le rapport de compression est inférieur à celui spécifié dans le tableau 1 (des talonnages fréquents et sévères pourraient se produire).
- L'utilisateur doit vérifier que le dégagement est suffisant à tous les points du débattement, tant en position haute qu'en position basse. Un dégagement suffisant est de 3 mm ou plus par rapport au cadre et à tout point de l'amortisseur (autre que ce qui est directement monté sur le cadre ou l'étrier), et de 8 mm ou plus entre le pneu et l'arrière du tube de selle.

Remarque : Pour une meilleure performance de la suspension, Salsa recommande des réglages de compression « moyens » et des réglages de rebond « légers ». Ces réglages peuvent varier en fonction de la marque et du modèle de l'amortisseur. Nous recommandons de vérifier auprès du fabricant de l'amortisseur et du service clientèle de Salsa avant de commander un amortisseur arrière non d'origine.

Débattement de la roue arrière	Taille de l'amortisseur	Course de l'amortisseur	Garniture d'œillet supérieur	Garniture d'œillet inférieur	Étrier d'amortisseur 2207	Rapport de compression minimum	Combinaison recommandée de la course de la fourche avant
180 mm	225	75	TOURILLON	Ø8 x 35 mm	NON	2,7	190-200 mm
175 mm		72,5					190 mm
170 mm		70					180 mm
165 mm		67,5					180 mm
160 mm	205	65	TOURILLON	SANS DOUILLE (Ø15)	OUI	2,7	170 mm
155 mm		62,5					170 mm
150 mm		60					160 mm

Tableau 1 - Spécifications de l'amortisseur arrière

Taille des roues	Débattement	Cible, de l'axe au té	Distance maximale permise entre l'axe et le té	Déport cible	Spécifications du jeu de direction inférieur (spécifications du tube pivot)	Dimensions du moyeu d'équipementier	Dimensions du disque avant d'équipementier
29 pouces	200 mm	605 mm	606 mm	44 mm	ZS66 (1,8 po conique)	Ø15 x 110 mm	Ø220 mm
	190 mm	606 mm					
	180 mm	596 mm					
	170 mm	586 mm					
	160 mm	576 mm					

Tableau 2 - Spécifications de la fourche avant

Spécifications de la fourche avant

⚠ AVERTISSEMENT : Le non-respect des critères suivants annule la garantie du cadre et peut entraîner des dommages importants au cadre susceptibles d'entraîner des blessures à l'utilisateur.

- Ne dépassez PAS la distance maximale permise entre l'axe et le té.
- Vérifiez l'absence de contact entre le cadre et le té de la fourche, les boutons de commande et le pneu avant (à pleine compression) sur toute la plage de direction.
- Les vélos Notch d'origine utilisent une cuvette inférieure de jeu de direction ZS66 avec un pivot de fourche conique de 1,8 po.
 - Les fourches avec un pivot conique de 1,5 po peuvent être adaptées avec une couronne de réduction ZS66/40.
 - Les fourches avec un pivot droit de 1,125 po (double couronne) peuvent être montées avec une couronne de réduction ZS66/30.

Suivez les instructions du fabricant de la fourche pour la configuration et les réglages des entretoises de volume pour le débattement choisi. REMARQUE : Certaines fourches peuvent avoir des dimensions de montage du frein avant différentes de celles des éléments de montage et du disque d'origine.

Outils, fournitures et instructions supplémentaires

Consultez les instructions suivantes au sujet des outils, des fournitures et des spécifications requises pour les pièces de conversion non couvertes par ce document :

- Instructions du kit de vis du pivot de tourillon 3738
- Instructions de la visserie Flip Chip 3744
- Guide de réglage de la suspension
- Instructions fournies avec la potence installée sur le vélo
- Instructions fournies avec le jeu de direction installé sur le vélo
- Instructions fournies avec le frein avant installé sur le vélo
- Instructions fournies avec la fourche à suspension qui sera installée
- Instructions fournies avec l'amortisseur arrière qui sera installé

Nous recommandons vivement que cette conversion soit effectuée uniquement par un mécanicien professionnel connaissant les composants indiqués dans la liste d'instructions ci-dessus.

Procédure générale de conversion

1. Procurez-vous l'amortisseur arrière et la fourche avant de dimensions correctes et, si nécessaire, l'ensemble d'étrier d'amortisseur 2207, en fonction du débattement souhaité et comme décrit plus haut dans ce document.

Si cette opération est réalisée dans le cadre de la remise en état d'éléments existants, faites effectuer l'entretien en question.

2. Immobilisez le vélo sur un pied d'atelier.
3. En cas d'installation d'une fourche neuve:
 - Retirez d'abord la fourche existante (cela nécessite le démontage partiel de l'étrier de frein avant, du flexible de frein, du bouchon de potence et de la potence) et mettez-la de côté.
 - Coupez le tube pivot de la fourche neuve, en suivant les instructions du fabricant de la fourche, afin qu'il corresponde à la longueur du tube pivot de la fourche existante, installez une étoile et une douille de direction neuve qui correspondent aux spécifications du jeu de direction.
4. Installez la fourche neuve ou remise en état, en remontant l'étrier de frein, le flexible de frein, la potence et le bouchon de potence selon les recommandations du fabricant, puis ajustez la précharge du jeu de direction et serrez la potence au couple recommandé par le fabricant.
5. En cas d'installation d'un amortisseur arrière neuf, consultez les instructions concernant la visserie des inserts Flip Chip 3744 et la visserie du pivot de tourillon 3738 pour retirer l'amortisseur arrière existant (et l'étrier d'amortisseur 2207, le cas échéant) et les mettre de côté.
6. En cas d'amortisseur arrière neuf ou remis en état d'une taille de 205 mm, préassemblez l'ensemble d'étrier d'amortisseur 2207 sur l'amortisseur arrière (figure 1). Ne serrez PAS encore la vis de fixation de l'amortisseur [4], cette opération sera effectuée une fois l'ensemble monté dans le cadre.

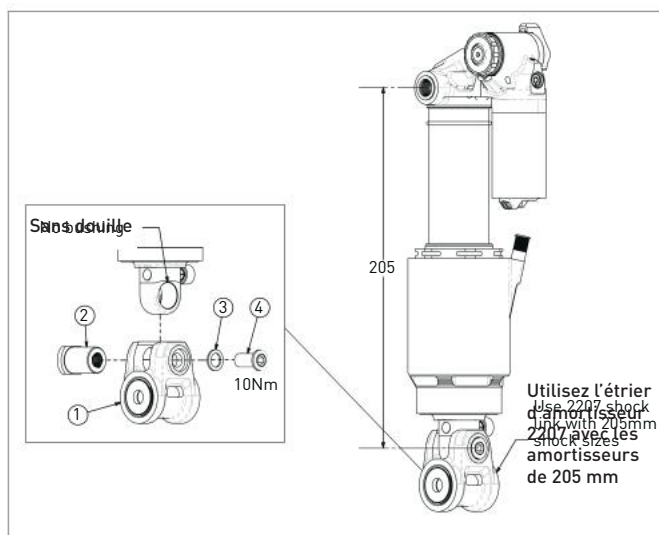

Figure 1

7. En cas d'installation d'un amortisseur arrière neuf ou remis en état d'une taille de 225 mm, l'ensemble d'étrier d'amortisseur 2207 ne doit pas être utilisé. Utilisez un serre-câble ou un fil de fer pour fixer les flasques de roulements sur ces derniers et mettez l'ensemble de côté pour le conserver.

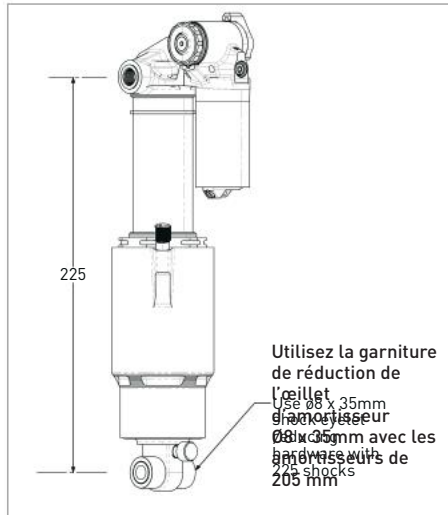

Figure 2

8. Installez le nouvel ensemble amortisseur arrière/amortisseur arrière + étrier dans le cadre, en vissant d'abord les deux vis supérieures du tourillon, puis la visserie des inserts Flip Chip inférieurs. Une fois toute la visserie vissée sans être serrée, vissez d'abord les deux vis supérieures du tourillon (couple de serrage conforme aux spécifications des instructions 3768), puis l'axe des inserts Flip Chip inférieurs (couple de serrage conforme aux spécifications des instructions du 3744) et enfin la vis de fixation de l'étrier d'amortisseur (n° 4 de la figure 1) à 10 Nm (le cas échéant).

⚠ AVERTISSEMENT : En cas d'installation d'un amortisseur Fox Float X2, Rockshox Vivid ou similaire, veillez à ce que la valve de remplissage en air soit placée de manière à ne pas entrer en contact avec l'étrier de contrôle en position de talonnage. Si nécessaire, faites pivoter l'ensemble côté tige de 180° par rapport au côté corps de l'amortisseur pour repositionner la valve de remplissage en air.

9. Réglez la suspension avec le cycliste sur le vélo conformément aux instructions du guide de réglage de la suspension, puis notez les réglages de l'amortisseur et de pression de la fourche au SAG approprié.

Garantie

Salsa Cycles garantit ce nouveau produit Salsa contre les vices de matériaux et de fabrication pendant deux (2) ans à compter de la date d'achat originelle par le consommateur. La garantie limitée est expressément limitée à la réparation et au remplacement du produit d'origine, selon la décision de Salsa Cycles, et le seul recours possible en vertu de la garantie. Cette garantie limitée s'applique uniquement à l'acheteur initial du produit Salsa et n'est pas transférable. En aucun cas Salsa Cycles ne sera responsable de toute perte, tout désagrément ou tout dommage, qu'il soit direct, accidentel, consécutif ou qu'il résulte de tout autre manquement à toute condition ou garantie expresse ou implicite de qualité marchande, d'aptitude à un usage particulier, ou autrement en ce qui concerne ce produit sauf comme établi aux présentes.

Cette garantie ne couvre pas les situations suivantes :

- Les dommages causés par un mauvais assemblage, un mauvais entretien ou par le manque de compétences, d'aptitude ou d'expérience de l'utilisateur final.
- Les produits qui ont été modifiés, négligés, utilisés lors de compétitions ou à des fins commerciales, utilisés de façon incorrecte ou abusive, qui ont subi des accidents ou un traitement autre qu'une utilisation normale.
- Dommages ou détérioration du fini de surface, de l'esthétique ou de l'aspect du produit.
- Usure normale.
- La main-d'œuvre nécessaire pour retirer et/ou remonter et réajuster le produit sur le vélo.

Dans la mesure où la loi l'autorise, ces garanties sont exclusives et il n'existe aucune autre garantie ou condition, explicite ou implicite, notamment toute garantie ou condition de qualité marchande ou d'aptitude à un emploi spécifique.

Une preuve d'achat est requise avant le traitement d'une réclamation au titre de la garantie. Salsa Cycles recommande donc vivement l'enregistrement de la garantie sur salsacycles.com. L'absence d'enregistrement n'aura pas de conséquence sur les droits du consommateur en vertu de la garantie limitée décrite ci-dessus, dans la mesure où le consommateur peut prouver de manière raisonnable qu'il est le propriétaire d'origine du produit Salsa Cycles, ainsi que la date d'achat du produit.

Pour toute question, envoyez un message à warranty@salsacycles.com ou consultez la page www.salsacycles.com/support pour plus d'information sur la garantie.